



industrie

FONDERIE USINAGE ASSEMBLAGE

LA SYNERGIE DES COMPÉTENCES
AU SERVICE DE L'INDUSTRIE



Études
Fonderie
Usinage
Assemblage

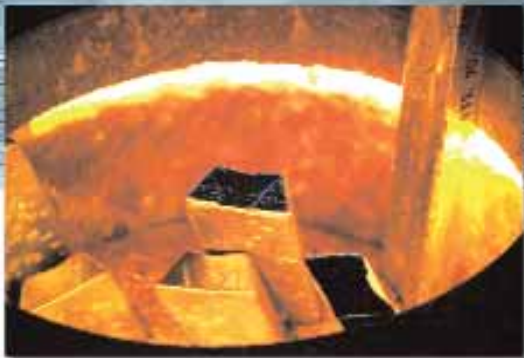

**Vos attentes
sont toujours
notre priorité**

une histoire...

Créé en 1975 par Jean Grosselin, le **Groupe Sab** a su rester une entreprise familiale tout en intégrant à partir de 1990, **les sociétés** lui permettant d'offrir à ses clients un **savoir faire complet**.

Au cœur du métier du Groupe Sab : des **fonderies d'aluminium**, des **entreprises d'usinage et d'assemblage**.

Le Groupe Sab, c'est avant tout une équipe d'**hommes passionnés** par leurs métiers et toujours à votre écoute.

C'est aussi un outil industriel performant et une structure adaptée aux nouveaux défis économiques.

Proximité, souplesse et réactivité sont les maîtres mots d'une stratégie d'entreprise au service attentif des professionnels que vous êtes.

...une organisation

Le Groupe Sab développe plusieurs métiers orientés vers la production de pièces mécaniques en fourniture complète, tant pour le secteur industriel qu'automotive.

C'est pourquoi le Groupe Sab a scindé ses activités en deux pôles afin de mieux répondre aux exigences des donneurs d'ordres.

Groupe SAB

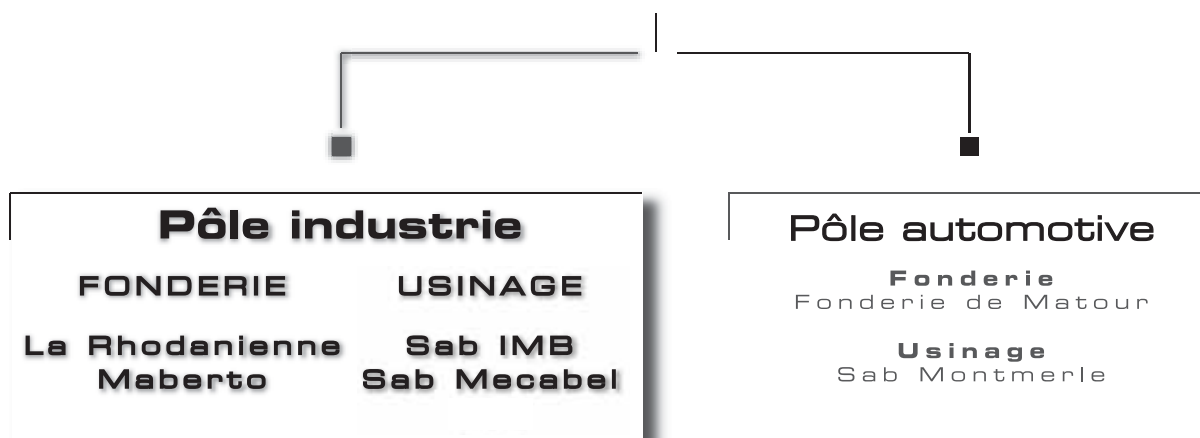

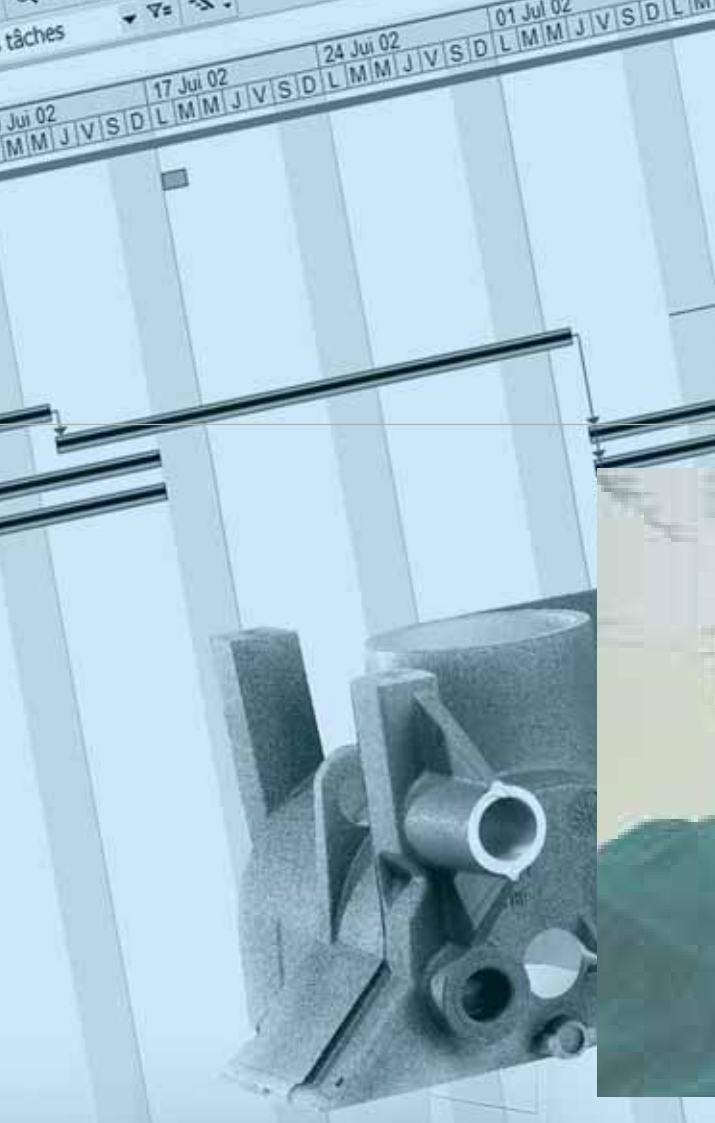

de l'étude à l'industriali

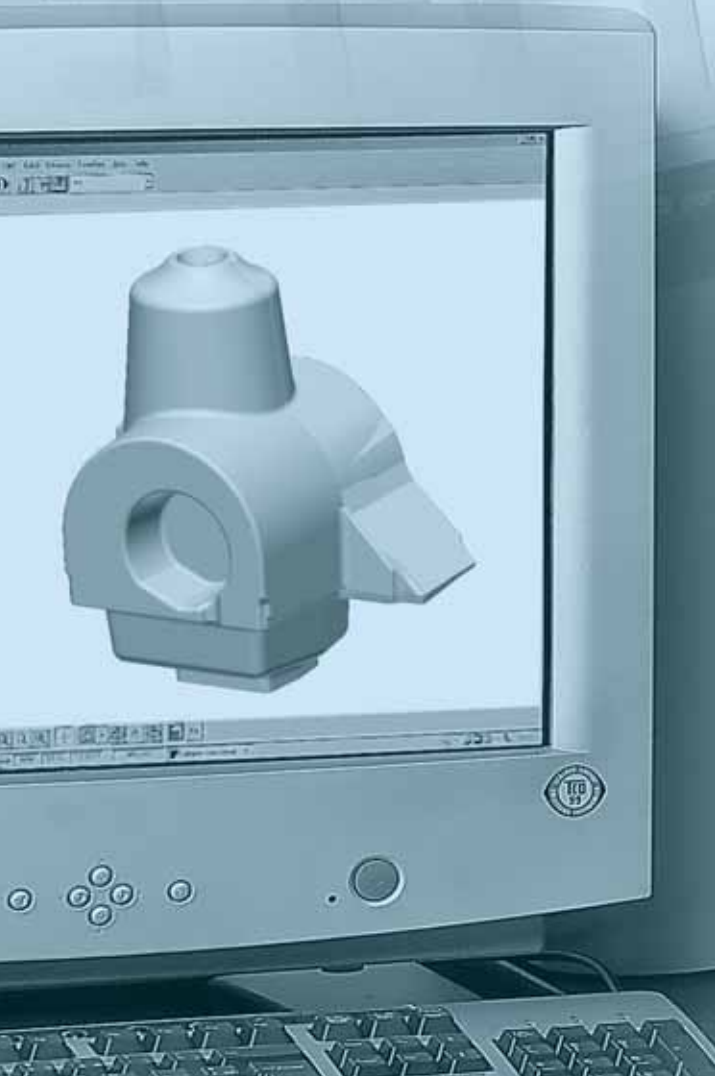
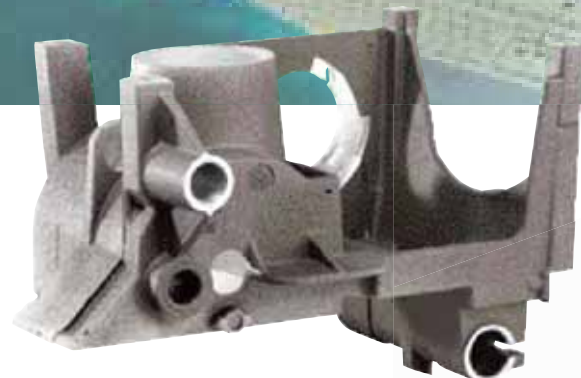

L'expertise et la réactivité de l'équipe commerciale et du bureau d'études garantissent la bonne marche de votre projet, depuis le développement du produit jusqu'à la conception des moyens nécessaires à la production.

Dès la prise en charge des nouveaux projets, une équipe pluri-disciplinaires planifie une démarche qualité.

Nos techniciens sont équipés des logiciels nécessaires à l'optimisation de la conception des produits

Notre bureau d'études, puis nos ateliers de prototypes conçoivent et élaborent vos produits, en assurant la pré-production et les tests.

Technicité, réactivité et efficacité : trois qualités que l'on cultive tout au long du développement de votre projet.

sation de votre projet

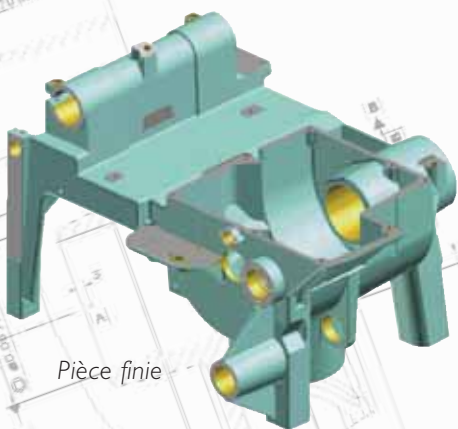
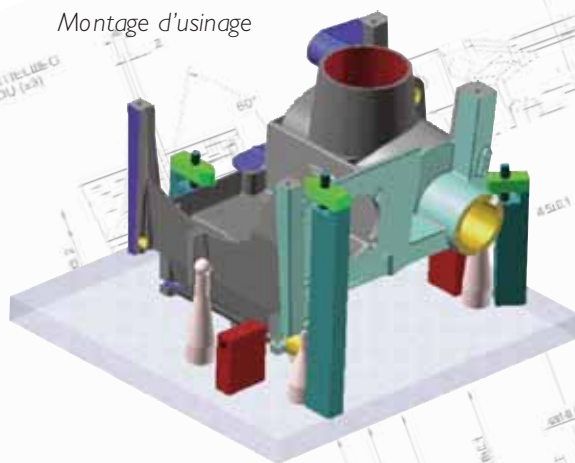
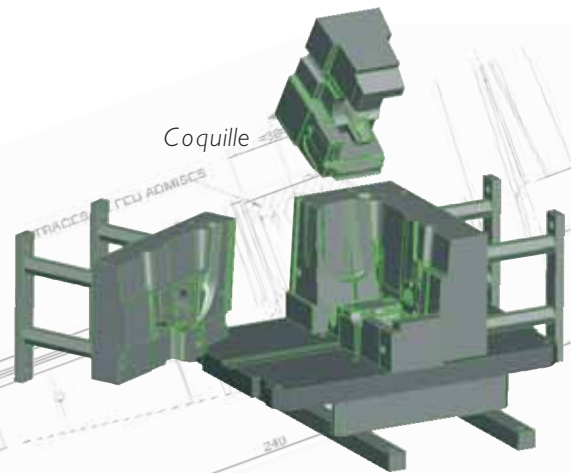
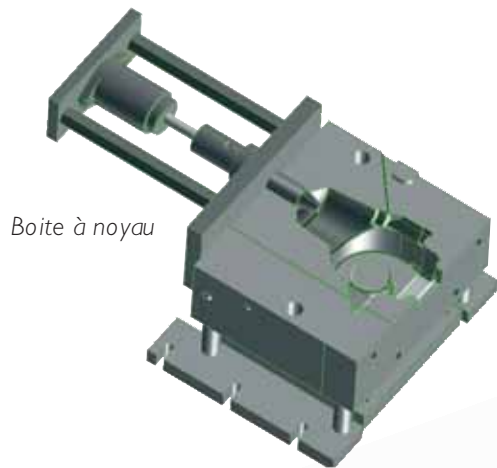

La mise en œuvre d'une politique qualité se traduit par une forte implication des hommes et par l'instauration de moyens de contrôle à tous les stades du process.

Le système de management repose sur les derniers référentiels applicables (ISO 9001 V2000, ISO TS 16949 V2002).

Les exigences de ces référentiels, l'approche processus, l'utilisation des outils qualité tels que AMDEC, 5S, 5 Pourquoi, 8D. et l'amélioration continue contribuent à diminuer en permanence les coûts et à anticiper les besoins de nos clients.

**Nous sommes
vos interlocuteurs
attentifs**

une totale maîtrise des



Nous réalisons toutes les expertises nécessaires à la production de pièces industrielles.

- *Analyse spectrométrique*
- *Analyse thermique pour valider l'efficacité des traitements métallurgiques*
- *Observation micrographique des structures pour une totale maîtrise de la matière*

Ces contrôles peuvent être complétés par de la radioscopie, des tests de pression et des tests mécaniques ainsi que des essais de dureté.



Nos laboratoires sont dotés d'équipement de comparaison des cotes réelles d'une pièce avec son fichier numérique.

Nous disposons de moyens de mesure thermo-graphique et nous savons mesurer la propreté d'une pièce.

Les contrôles dimensionnels et le suivi statistique des caractéristiques critiques sont réalisés quotidiennement sur nos machines à mesurer tridimensionnelles.

s processus



Expertise
maximale
à chaque étape

INDUSTRIE



Valves



Corps



Corps condenseur



Barillet



Carter



Carter de pompe à vide



Carter de compresseur



Fusée P.L.



Carter frein parc



Platine potence

Spécificité des produits du Groupe Sab

Nos produits sont présents dans tous les secteurs dont :

- Motorisation ■
- Freinage ■
- Systèmes de direction ■
- Climatisation ■
- Poids-lourd ■
- Matériel ferroviaire ■
- Agro-alimentaire ■
- Optique ■
- Médical ■
- Eclairage ■
- Photographie ■
- Equipements industriels... ■

Corps
d'électro-valve



Antenne radar



Axe



Arbre de pompe



Tube à rampe
hélicoïdale



Pince



Clapet



Douille d'arrêt



Embase

nos produits

Carter B.V.



Carter B.V. moto



Carter de distribution



**Nos compétences sont
la clé de vos performances**



fonderie



Notre ligne de moulage automatique avec machine à serrage par impact d'air GF, avec châssis de dimensions 800 x 680 hauteur 2 x 300 mm, nous permet d'assurer une capacité maxi de 40 moules/h.

Grâce au changement d'outillage en temps masqué, nous assurons de la petite et moyenne série, pour un poids de pièces de 0,5 à 35 Kg.

Notre savoir-faire nous permet de fabriquer des pièces techniques, fortement noyautées.

Nous assurons la fabrication de la totalité des noyaux, ainsi que le grenillage et le traitement thermique.

d'aluminium



process moulage au
sable

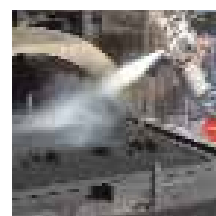
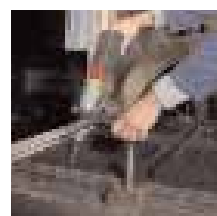

Du prototype à la série,
nous assurons la continuité
de vos projets

fonderie



d'aluminium



process coquille gravité et basse pression

Notre capacité d'investissement nous permet d'améliorer nos performances et notre compétitivité.

Le Groupe Sab maîtrise les techniques de la coulée par gravité ou en basse pression pour des pièces de moyenne ou de grande série, pesant de 100 g à 30 kg et pouvant mesurer jusqu'à 180 cm.

Nous maîtrisons aussi la fabrication des pièces noyautées, avec la réalisation en interne des noyaux sable et l'ensemble des traitements thermiques.

Le meilleur procédé est mis en œuvre en fonction des contraintes technico-économiques.



**Notre productivité :
un rôle moteur pour votre croissance**

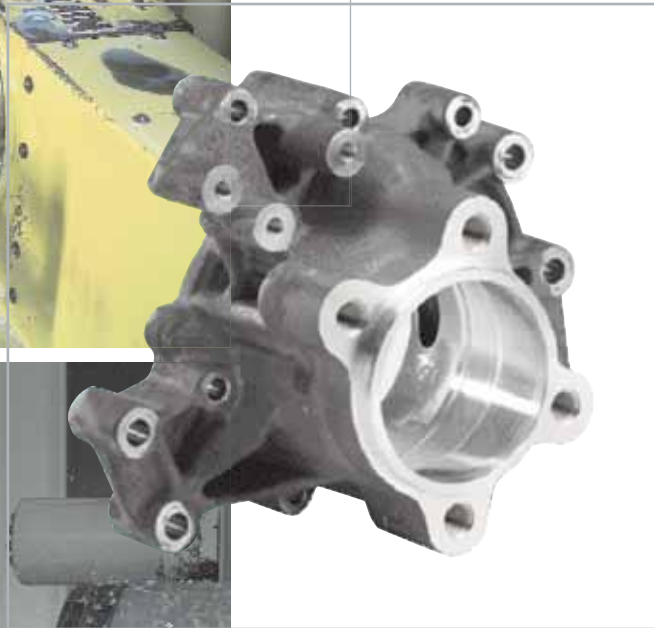
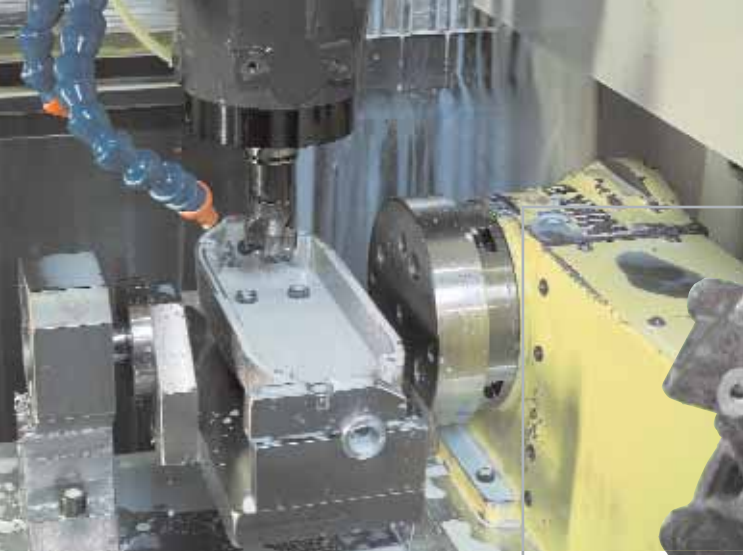

moyens

Pour chaque projet, le Groupe Sab investit dans des moyens d'usinage adaptés, flexibles et automatisés pour tous types de séries.

Pour vous garantir une productivité optimale et une qualité totale, nous assurons l'usinage, l'ébavurage, le lavage suivant les exigences, l'assemblage, les contrôles dimensionnelles d'étanchéité et d'endoscopie.

Nous assurons également la maîtrise d'œuvre de composants usinés sur bruts en fonte, en acier, ou pris dans la barre.

Notre capacité dimensionnelle maxi est de 800 X 800 X 800 mm.





de production usinage



Pour le groupe Sab,
la faculté d'adaptation
est une priorité



assemblage

Le Groupe Sab a su développer un savoir-faire en assemblage d'appareils et de sous-ensembles.

- *Gestion complète des composants internes et externes*
- *Maîtrise des cahiers des charges d'assemblage*
- *Test en réel*



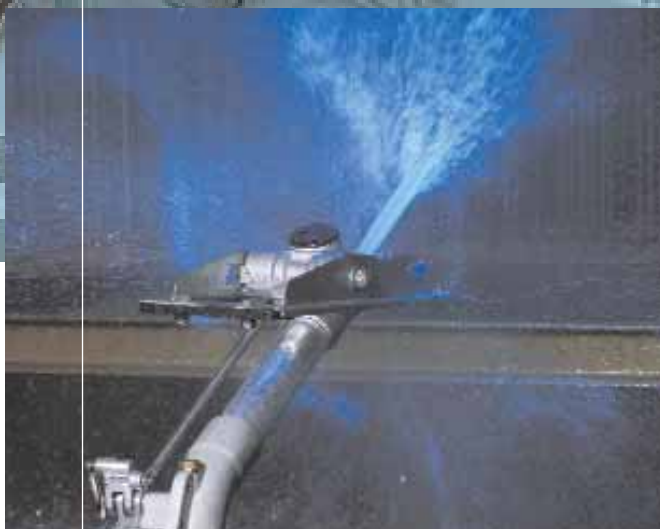
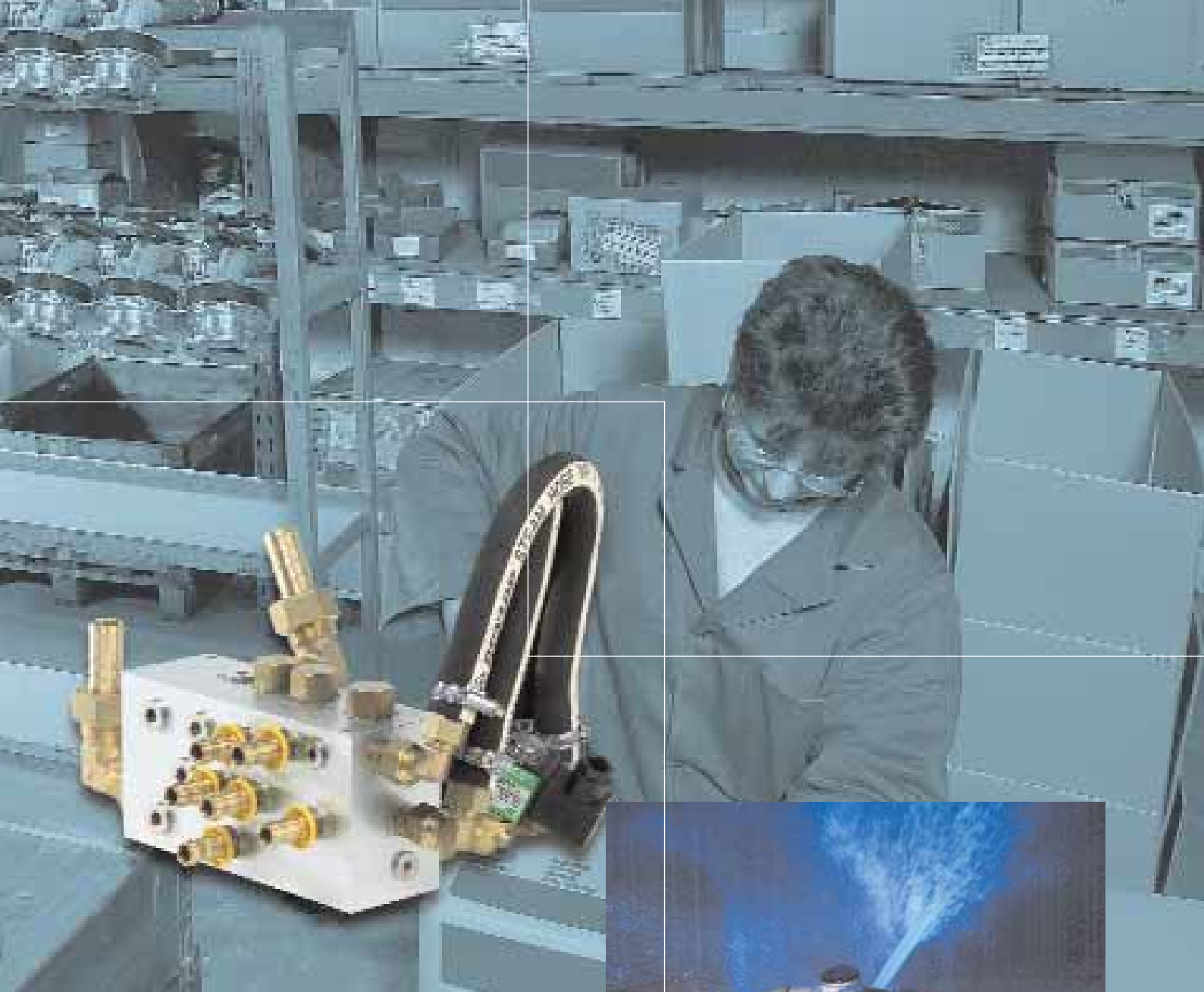

Groupe Sab :
un partenaire
qui répond
à toutes vos
demandes

Situation



Fonderie

LA RHODANIENNE

ZI, route de Mâcon ■ 01090 MONTMERLE-SUR-SAONE
Tél. : +33 (0) 4 74 66 16 21 ■ Fax : +33 (0) 4 74 66 55 32
rhodanienne@groupe-sab.com

MABERTO

3 chemin des Fontaines ■ 74100 VETRAZ-MONTHOUX
Tél. : +33 (0) 4 50 37 27 60 ■ Fax : +33 (0) 4 50 87 14 84
maberto@groupe-sab.com

Usinage Assemblage

SAB MECABEL SAB IMB

Les Quatre Vents ■ 42670 BELMONT-DE-LA-LOIRE
Tél. : +33 (0) 4 77 63 62 96 ■ **Tél. : +33 (0) 4 77 63 80 30**
Fax : +33 (0) 04 77 63 66 12
sab@groupe-sab.com

Contact commercial

GROUPE SAB

Les Quatre Vents
42670 BELMONT-DE-LA-LOIRE
Tél. : +33 (0) 4 77 63 62 96
Fax : +33 (0) 04 77 63 66 12
sab@groupe-sab.com



sab@groupe-sab.com
www.groupe-sab.com